

## AluFix Flachdach-Schutzsystem

Das sichere Flachdach-Schutzgeländer für Arbeiten im Dachrandbereich mit großen Arbeitsflächen von 5,1 m Breite zwischen den Stützelementen.

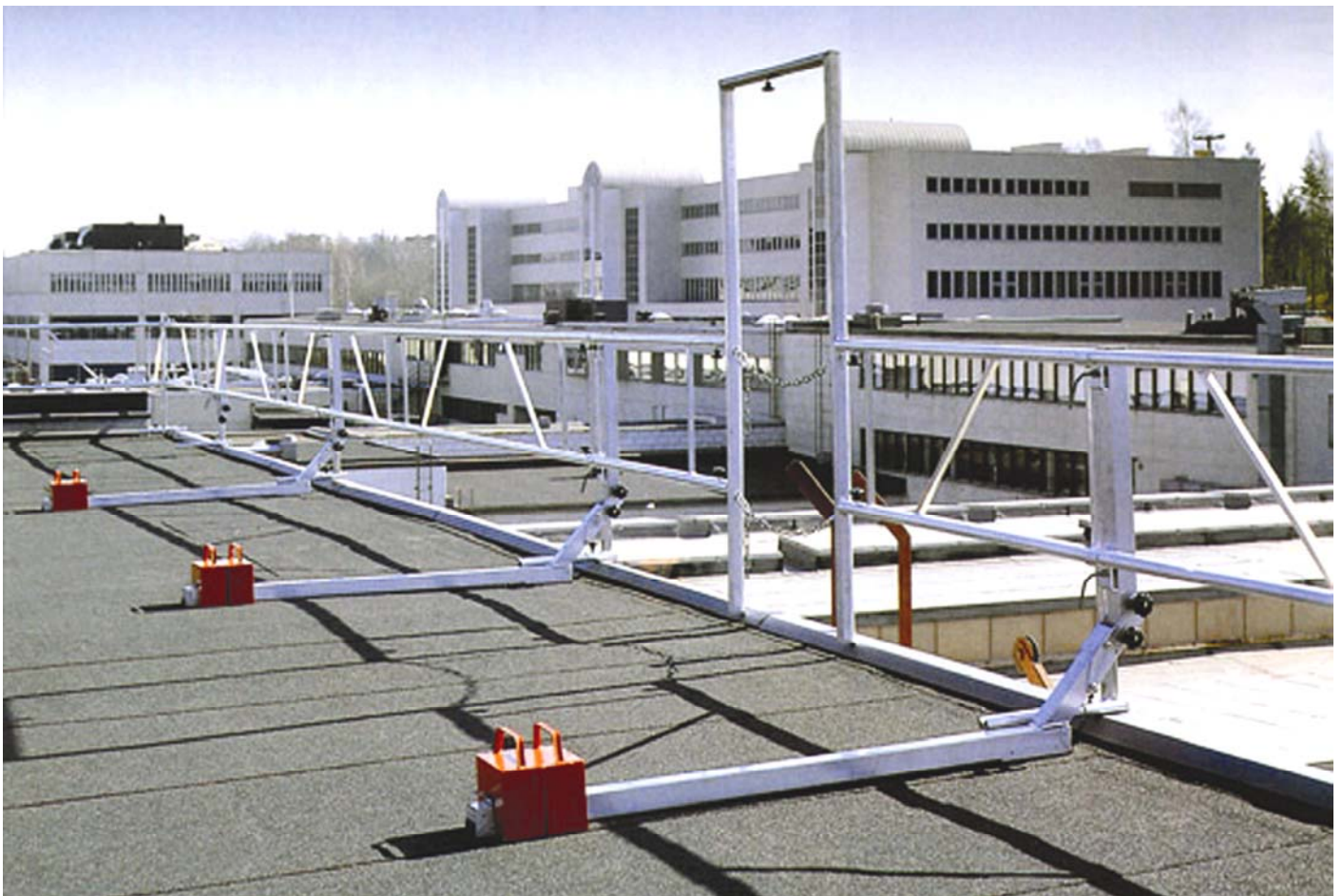

Nach der UVV „Bauarbeiten“ müssen bei Arbeiten auf Dächern Absturzsicherungen vorhanden sein, wenn die mögliche Absturzhöhe mehr als 3 m beträgt.





Die große Spannweite von 5,1 m gewährleistet viel Arbeitsraum.



Die Stützelemente lassen sich leicht seitlich verschieben

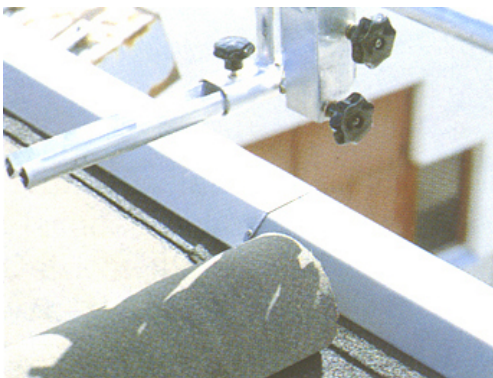

Der untere Freiraum des Geländers ermöglicht ein ungehindertes Arbeiten

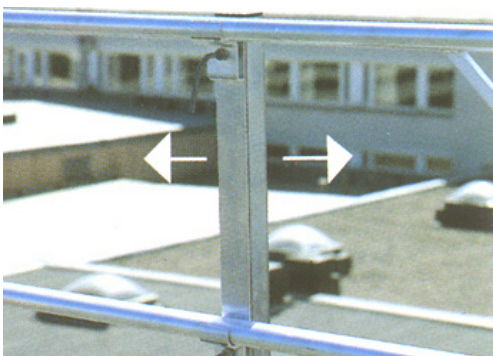

Die Stützelemente können seitlich stufenlos versetzt werden.

Das leichte, aber stabile Aluminiumprofil von AluFix erfüllt die Anforderungen der Sicherheitsnormen bei großen max. Spannweiten :  
**Montagevariante mit Gegengewichten 5,1 m,**  
**Montage mit Attika-Befestigungselementen 5,1 m**

## Vorteile des GRÜN AluFix Systems:

- unkompliziert, da lediglich 4 Grundelemente
- geringes Eigengewicht
- schnell und einfach zu montieren
- großer Abstand der stufenlos versetzbaren Stützelemente
- RollFix-Einheiten machen das System „mobil“
- durch Ergänzungsteile auch einsetzbar auf Satteldächern bis max. 18°, Dachschutzwand mit Krallen-Klemmvorrichtung, Wandbefestigung oder Ortgangabsicherung, Montage des Geländerelementes durch optionales Zubehör vor der Attika möglich, Befestigung des Systems auf der Attika durch Attikabefestigungselement,
- maßgenaue Bauteile und Schnellbefestigungen, dadurch problemlos in der Handhabung
- effektive Einsparung an Zeit und Kosten
- langlebig, da aus Alu und alle Teile austauschbar
- das überzeugende Flachdach-Schutzsystem auf dem Markt

Die Eckverbindungen können ebenfalls seitlich versetzt und den Gegebenheiten angepasst werden.



Mit der Firstbefestigung eignet sich das AluFix auch für Satteldächer

Dachneigung 7 - 18° →

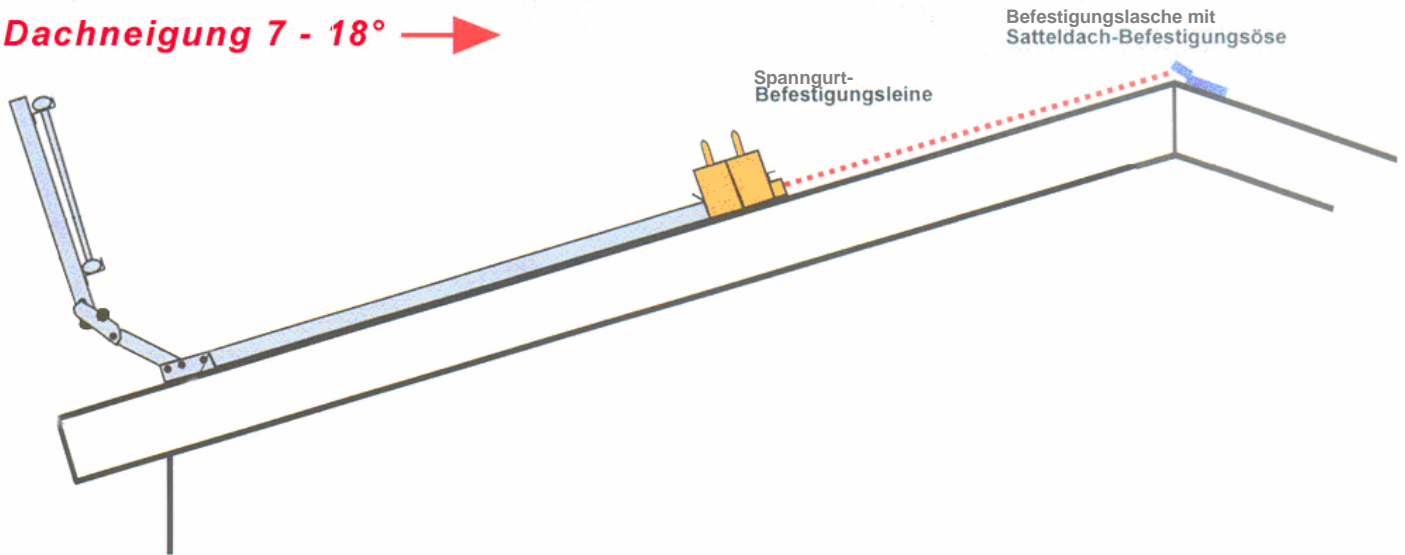

**Einstellbar und vielseitig im Gebrauch - dadurch weitere Vorteile und Kosteneinsparungen.**

Das AluFix-Schutzsystem ist in seiner einfachen Montage, der leichten Handhabung und den vielfältigen Einsatzmöglichkeiten.

Alu Fix wandelt sich zum Satteldach-Sicherheitssystem bis 18° Dachneigung, indem jedes Stützelement mit den als Zubehör angebotenen Spanngurten und der Satteldach-Befestigungsöse gesichert wird.

Dadurch erhalten Sie mit einer Investition zwei Geländertypen.

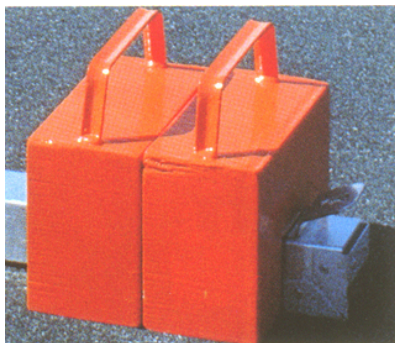

Im Gegengewichtshalter ist ein Loch für die Firstbefestigung vorgesehen.

**Bis ins kleinste Detail durchdacht.**

Jedes Detail ist sorgfältig durchdacht, und bei allen Konstruktionen wurden Sicherheit und praktische Aspekte berücksichtigt. Das Gummiteil des Gegengewichtshalters besteht aus einem Spezialwerkstoff mit hohem Reibungskoeffizienten. Dadurch haftet es effektiv und schützt gleichzeitig das Dach.

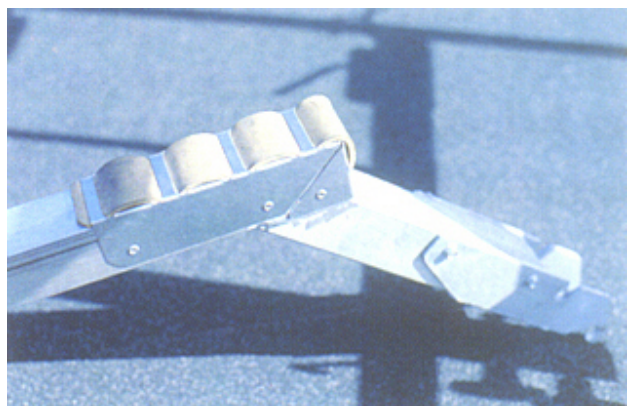

In die Gegengewichtshalter und Stützfüße sind Anti-Rutschplatten eingelegt. Das Gummimaterial gewährleistet eine optimale hohe Reibung.

## Ergänzungskomponenten zum GRÜN AluFix - Schutzsystem

GRÜN-Flachdach-Schutzgeländer haben sich seit Jahren in der Praxis aufgrund der leichten Handhabung, schnellen Montage, großen Stützweiten und ausgereiften Konstruktion hervorragend bewährt.

Mit Ergänzungsteilen kann das System unter Verwendung der Basis-Komponenten: Doppelrahmen(Geländerelement) und Stützelement vom Flachdach-Schutzgeländer als Dachschutzwand im Steildachbereich, zur Ortgangabsicherung und zur Befestigung an der Attika eingesetzt werden.

### Dachschutzwand:

Ein großer Stützenabstand , max. 4,8 m, ist weiterhin möglich. Zusätzlich zu den Doppelrahmen werden Schutznetze mit ISILINK-Clips befestigt und mit einem Spanngurt mit Ratsche verspannt. Das untere Netzteil ist mit einem engmaschigen Netz versehen, das fallende Kleinteile auffängt.

Die Stütz-Pfosten werden von einem Aufnahmeelement mit Krallen-Klemmvorrichtung aufgenommen, die um den Sparren geklemmt werden.

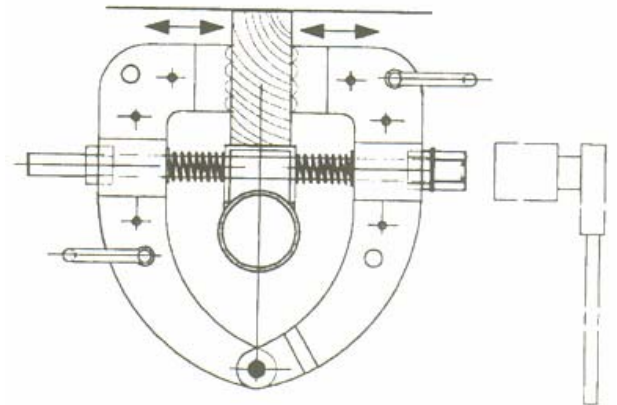
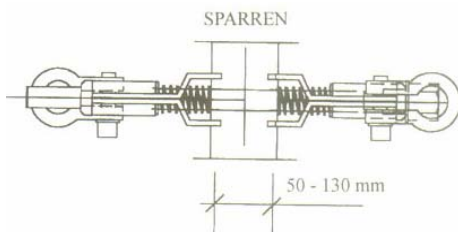

Öffnungsweite der Spannklaue 50-130 mm  
Mindestquerschnitt des Sparren 60x120 mm

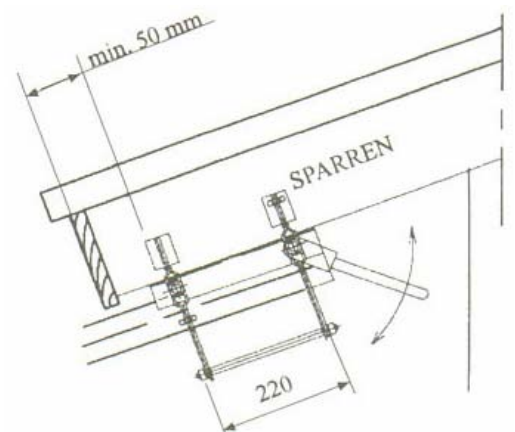

Mindestabstand für die Befestigung  
50 mm vom Sparrenende

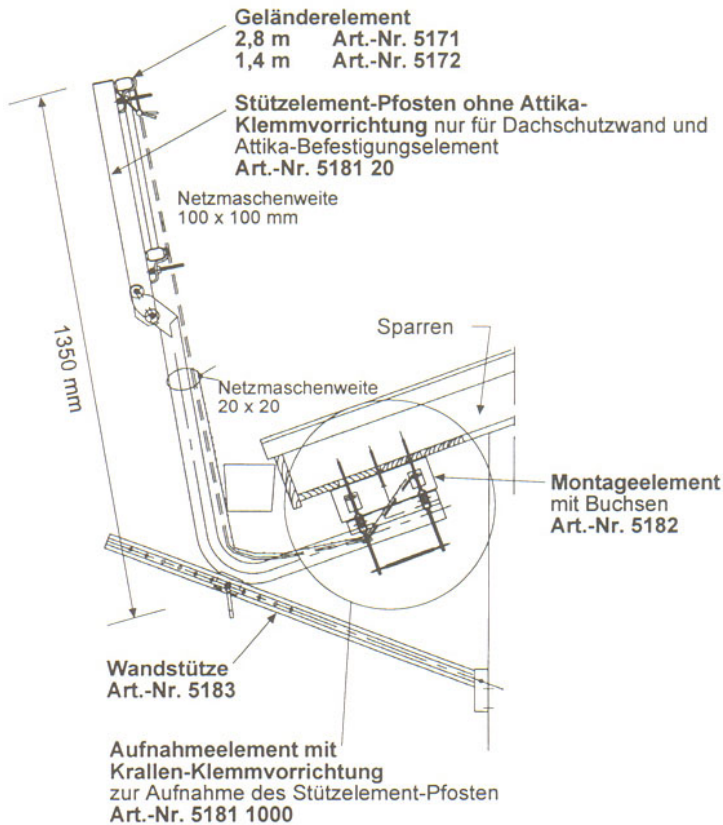

Stützelement-Pfosten mit Attika-Klemmvorrichtung für Dachschutzwand und Flachdach einsetzbar  
Art.-Nr. 5173 20

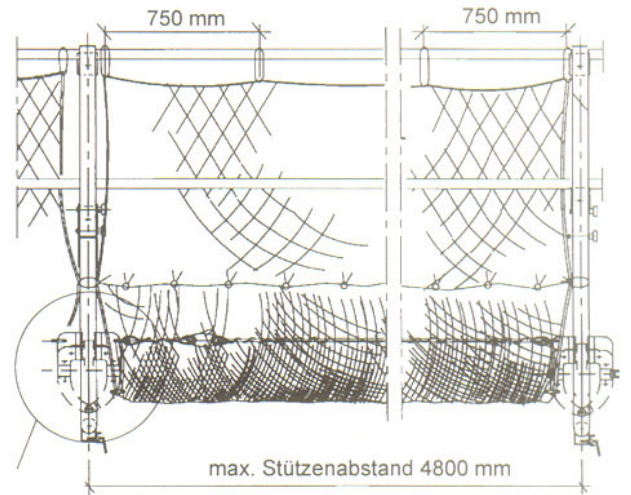

Schutznetz nach DIN EN 1261-1, 4,7 m x 1,5 m mit ISILINK-Clips und im unteren Bereich engmaschigem Netz sowie Sparren-Gurtband mit Ratsche  
Art.-Nr. 5185



**Wandmontage**  
Bitte im Bedarfsfalle anfragen !



## Attika-Befestigungselement Art.-Nr. 5190

Zur Verankerung des Flachdach-Schutzgeländers auf der Attika.

Anstelle der Ausleger mit Ballastgewichten können die Stützelementpfosten des Flachdach-Schutzgeländers von dem Attika-Befestigungselement aufgenommen werden.



## Ortgang-Befestigungselement Art.-Nr. 5191

An den Ortgängen erfolgt Flachdach- die Aufnahme der Doppelgeländers auf rahmen durch Ortgang-Befestigungselemente, die auf und unter dem Sparren befestigt werden können.

Die Verbindung der Doppelrahmen am First erfolgt mit einem Winkelverbinder (o.Abb.)  
Art.-Nr. 5194



**Um ungehindertes Arbeiten an der Attika zu ermöglichen, verwenden Sie den Ausleger „ATTIKABRÜCKE“, zur Montage der Geländerelemente vor der Attika**

Art.-Nr. 5190 1100

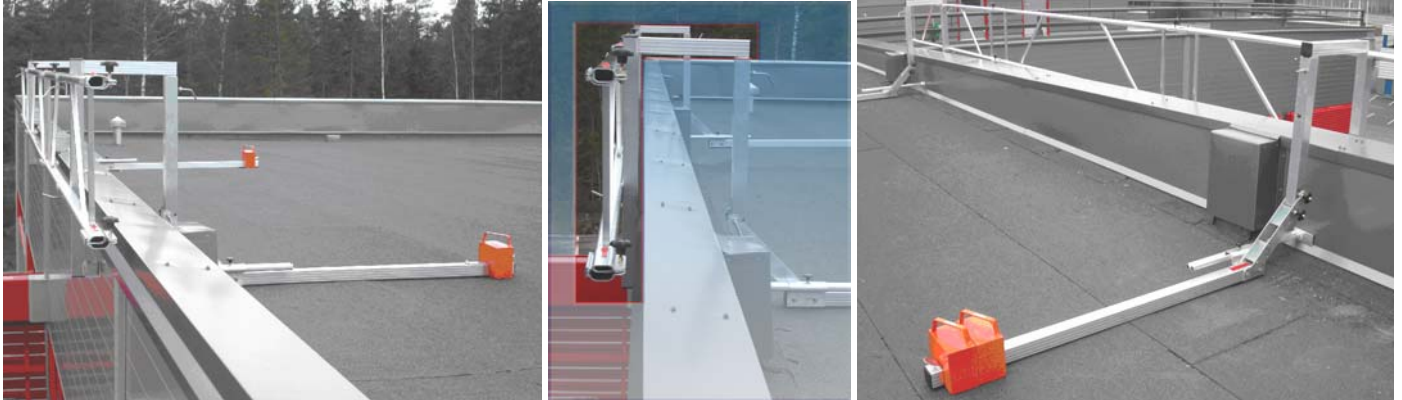

## **Komplette Flachdach-Schutzgeländer „Grundausstattungen“**

**14,0 m Einrüstung**, mit 1 Eckausbildung

**Art.-Nr. 5165**

bestehend aus:

5 Alu-Geländerelementen 2,8m; 4 Stützelement; 8 Gegengewichte á 22 kg und 1 Eckausbildung

**25,2 m Einrüstung**, mit 1 Eckausbildung

**Art.-Nr. 5170**

bestehend aus:

9 Alu-Geländerelementen 2,8m; 6 Stützelemente; 12 Gegengewichte á 22 kg und 1 Eckausbildung

**25,2 m Einrüstung**, mit 1 Eckausbildung **komplett mit Transportkassette**

**Art.-Nr. 5160**

bestehend aus:

9 Alu-Geländerelementen 2,8m; 6 Stützelemente; 12 Gegengewichte á 22 kg und 1 Eckausbildung

**50 m Einrüstung**, mit Eckausbildungen

**Art.-Nr. 5162**

bestehend aus:

18 Alu-Geländerelementen 2,8m; 10 Stützelemente; 20 Gegengewichte á 22 kg und 2 Eckausbildungen

**50 m Einrüstung**, mit Eckausbildungen **komplett mit Transportkassette**

**Art.-Nr. 5161**

bestehend aus:

18 Alu-Geländerelementen 2,8m; 10 Stützelemente; 20 Gegengewichte á 22 kg und 2 Eckausbildungen

## Roll-Fix – „mobile Grundausrüstung“

Mit den neuen RollFix – Fahreinheiten wird Ihr AluFix – Schutzgeländer zum mobilen Flachdachschutz.

Die RollFix Fahreinheit ist durch die Schnellklappvorrichtung absenkbar, so dass die statischen Gegebenheiten nicht verändert werden.

**Die Rollen sind auch auf Trapezblechdächern einsetzbar.**



### für 2,8 m Arbeitsbereich

bestehend aus:

1 Stück Geländerelement 2,8 m; 2 Stück Geländerelement 1,4 m; 2 Stück Stützelemente;  
4 Stück Gegengewichte á 22 kg; 4 Stück Rollfix – Einheiten; 2 Stück Eckausbildungen;  
Sicherheitsketten mit Karabiner

**Art.-Nr. 51950100**

### für 5,6 m Arbeitsbereich

bestehend aus:

2 Stück Geländerelement 2,8 m; 2 Stück Geländerelement 1,4 m; 2 Stück Stützelemente;  
4 Stück Gegengewichte á 22 kg; 4 Stück Rollfix – Einheiten; 2 Stück Eckausbildungen  
Sicherheitsketten mit Karabiner

**Art.-Nr. 51950200**

### für 11,2 m Arbeitsbereich (siehe Abbildung)

bestehend aus:

4 Stück Geländerelement 2,8 m; 2 Stück Geländerelement 1,4 m; 3 Stück Stützelemente;  
6 Stück Gegengewichte á 22 kg; 5 Stück Rollfix – Einheiten; 2 Stück Eckausbildungen  
Sicherheitsketten mit Karabiner

**Art.-Nr. 51950300**

Abbildung

**RollFix - Einheit** mit 4 Rollen  
zur Montage an vorhandenen Stütz-  
elementausleger **Art.-Nr. 5195**



## Transportkassette

Das ideale Transport- und Lagermittel in stabiler Stahlkonstruktion für 25 – 50 Meter AluFix Flachdach-Schutzsystem.

Hochwertiger Rostschutz durch Feuerverzinkung. Sämtliche Systemteile werden platz sparend untergebracht und mit Haltegurten verzurrt. Dadurch wird eine erhebliche Vereinfachung und Zeiteinsparung beim Transport und bei der Lagerhaltung erreicht.

Die Kassette ist mit einer Kranöse und mit Aufstellungen zur Gabelstaplerverladung ausgestattet.

### Technische Daten:

Abmessung und Gewicht der Transportkassette mit Inhalt !

Länge: 300 cm Breite: 98 cm Höhe: 128 cm

### Transportkassette ohne Inhalt

Art.-Nr. 5164



Abbildung:  
Transportkassette mit  
Flachdach-Schutzgelenken  
mit Gegengewichten

Auch als „stapelbare“ Ausführung lieferbar:

### Transportkassette, stapelbar ohne Inhalt

Art.-Nr. 5163

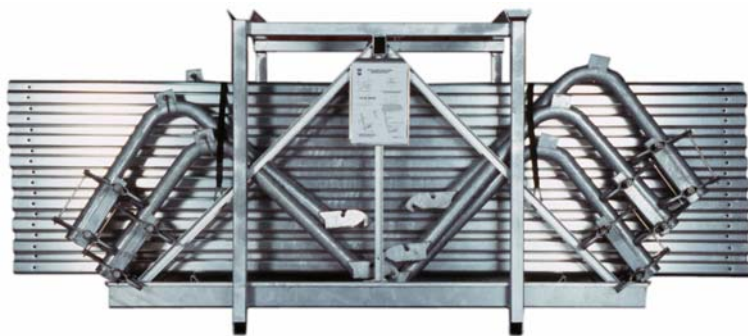

Abbildung:  
Transportkassette mit  
AluFix-Dachschutzwand